

TIGRA



McCANN-ERICKSON

70/5 Best.-Nr.: 01/05011/9703 Auf umweltfreundlichem, chlorfreiem Papier gedruckt.



Die Abbildungen in diesem Prospekt enthalten teilweise auch Sonderausstattungen, die nicht zum serienmäßigen Lieferumfang gehören. Der Inhalt entspricht dem Stand bei Drucklegung (3/97). Wir behalten uns Änderungen von Konstruktion und Ausstattung vor. Druckfarben geben den wirklichen Farbton nur annähernd wieder. Gezeigte Sonderausstattungen gegen Mehrpreis. Außerhalb der Bundesrepublik Deutschland können Angebot, Technik und Ausstattung unserer Fahrzeuge abweichen. Bitte informieren Sie sich über die genaue Ausstattung unserer Fahrzeuge bei Ihrem Opel Partner.
ADAM OPEL AG, Rüsselsheim

OPEL 

OPEL 



Momente des Glücks
und der Freiheit,

der Anblick
einer gelungenen Form,
einer schön geschwungenen Linie –

Kleinigkeiten vielleicht,
aber genau dies sind
die Dinge,
die das Leben
reicher, bunter,
lebenswerter machen.

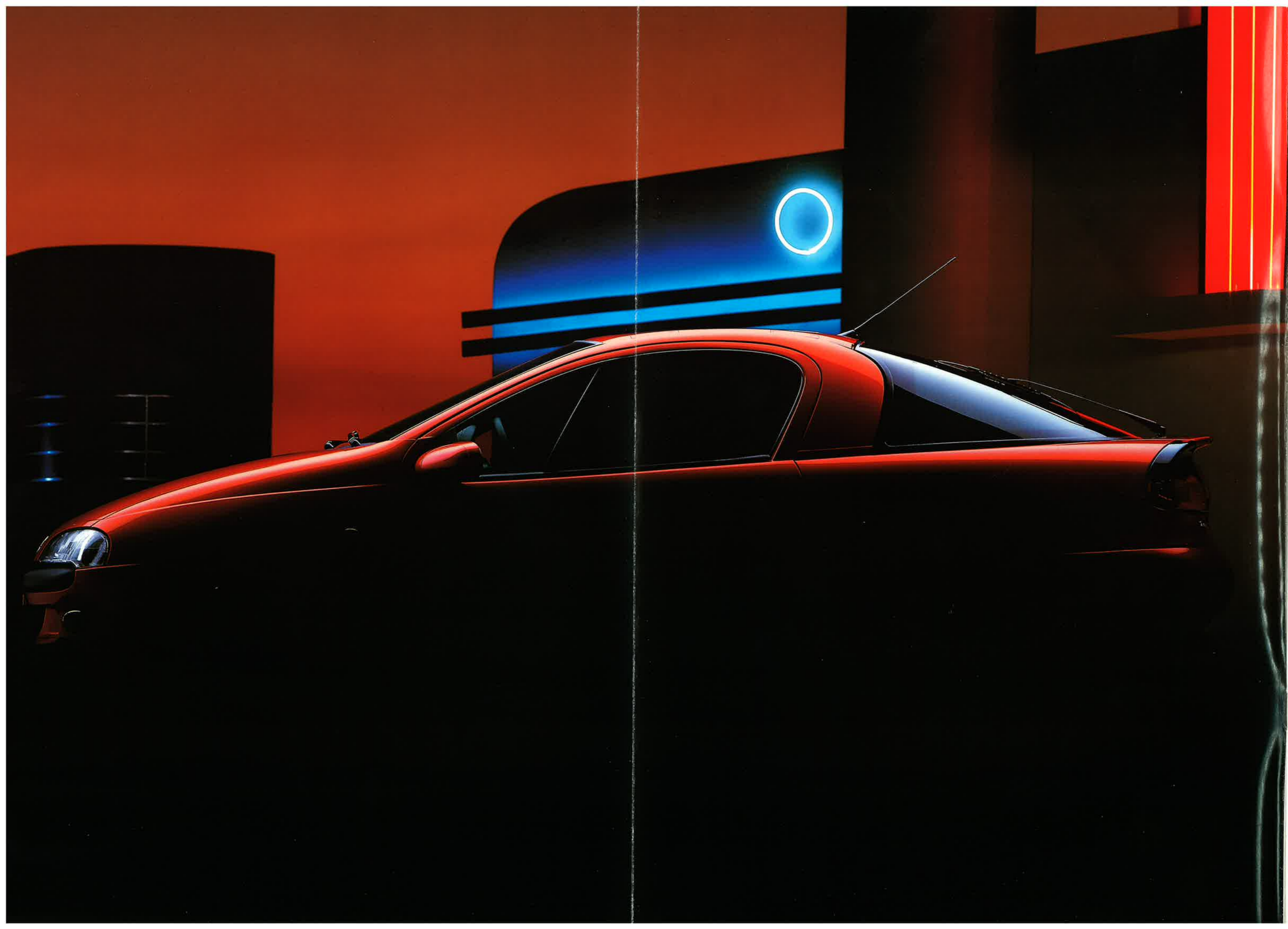

DER TIGRA.
REIN INS VERGNÜGEN.

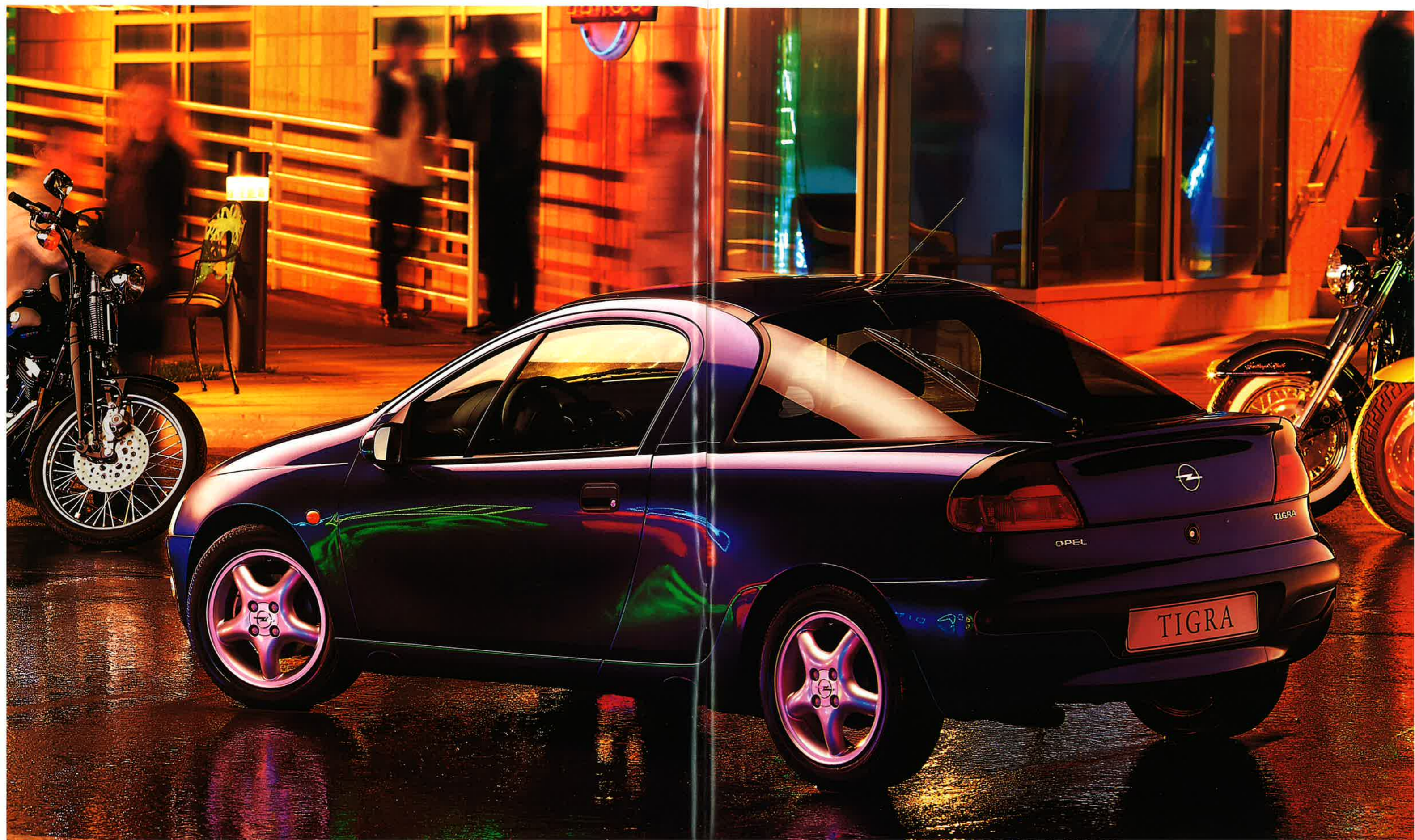

AUFREGENDE KURVEN.



Der Tigra ist ein Fahrzeug von der Art, die das Herz höher schlagen läßt. Die aerodynamische Linienführung, die kühn geschwungene Kontur der Seitenscheiben, die großdimensionierte gläserne Heckklappe: All das macht den erfrischend sportlichen Stil und die unverwechselbare Originalität dieses Coupés aus. Ebenso wie der phantastische Fahrkomfort. Die exakte Fahrwerksabstimmung hält den Tigra stets absolut spurgenu auf der Straße. Und bietet so das gute Gefühl von Sicherheit und Souveränität, das man nicht beschreiben sollte, weil man es einfach selbst erleben muß!



HIER SITZEN SIE RICHTIG.

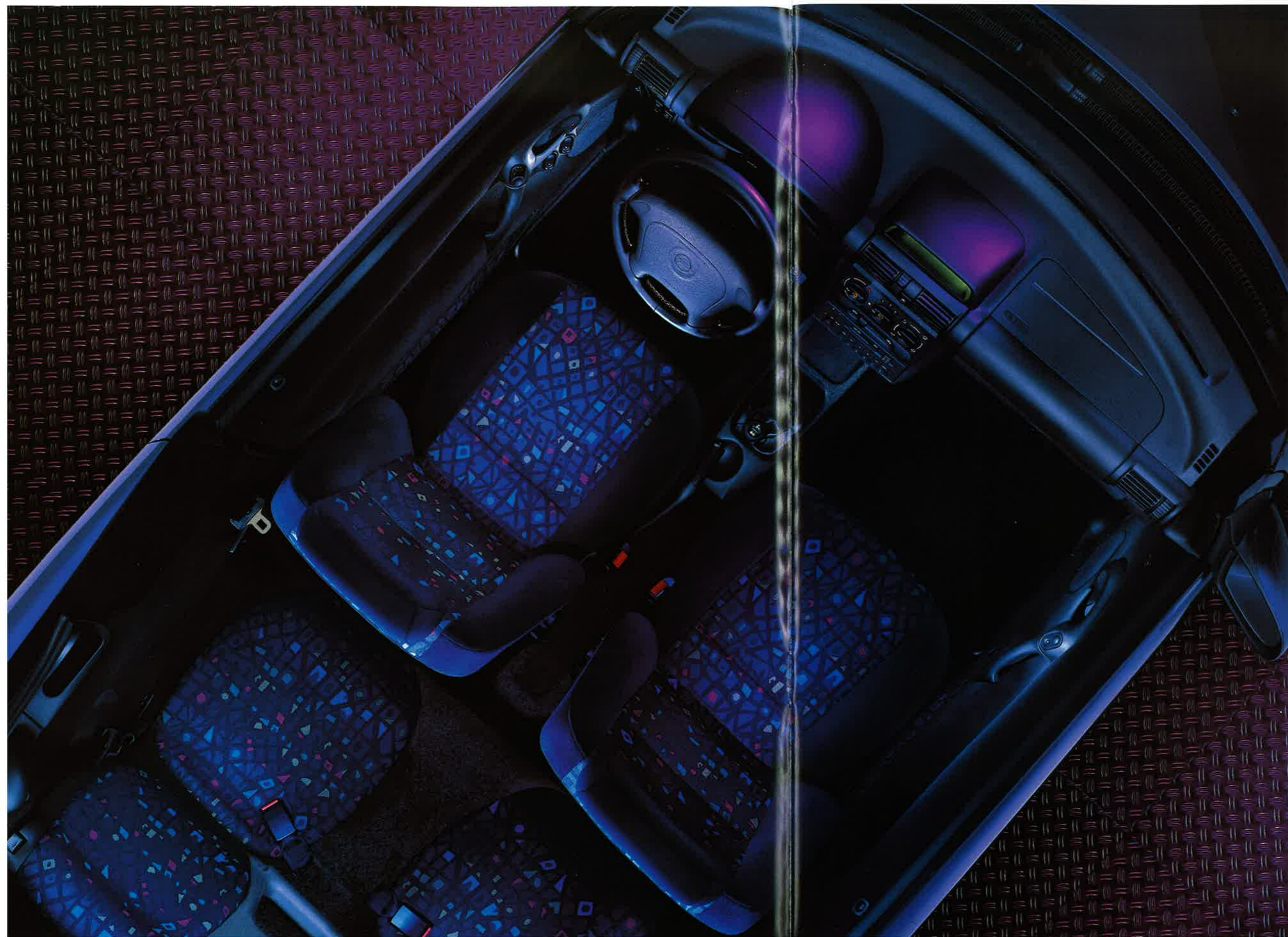

Die Rücksitze des Tigra mit praktischer Durchlademöglichkeit. Sitze für Fondpassagiere bis zu 160 cm Körpergröße geeignet.



Mit bis zu 425 Litern Ladekapazität ist der Tigra nicht nur für jede Menge Spaß in der Freizeit gut, sondern auch für den sinnvollen Einsatz im Alltag.

Ein Blick ins Innere des Tigra genügt, um festzustellen: Hier wurde alles getan, um Autofahren zum echten Erlebnis zu machen. Klassisches 2+2-Konzept mit zwei hochwertigen Sportsitzen vorn und zwei Sitzen für Kinder und Jugendliche im Fond. Ansprechendes Innenraum-Design. Attraktiv gestaltetes Cockpit. Ein Komfort, bei dem Fahren zum reinen Vergnügen wird und Entspannung zur Selbstverständlichkeit.

WILLKOMMEN AN BORD.

Im Cockpit des Tigra ist vom ersten bis zum letzten Kilometer Wohlfühlen angesagt. Jedes Instrument ist am ergonomisch richtigen Platz, leicht zu überblicken und bequem zu erreichen. Mag es auf der Straße noch so turbulent zugehen – im Tigra haben Sie alles fest im Griff, alles sicher unter Kontrolle. In jedem Augenblick. Nur so ist gelassene Konzentration über viele Stunden möglich.

Besonders bemerkenswert für ein Sportcoupé dieser Klasse: das offene Raumgefühl mit hervorragender Rundumsicht. Sie gibt Ihnen jederzeit das souveräne Gefühl, die Situation zu beherrschen. Anstatt von ihr beherrscht zu werden.

*Lederlenkradkranz
(Serie bei 1.6 16V),
Stereo-Cassetten-Radio
Philips „CAR 400“
und Klimaanlage
Sonderausstattung.*



*Elektrische Fensterheber
vorn mit Tipp-Funktion
und Sicherheitslogik.
Serienmäßig in jedem
Tigra-Modell. (Elektrisch
einstellbare
Außenpiegel Sonder-
ausstattung.)*



*In der Tasche hinter
dem Beifahrersitz
sind Kleinigkeiten gut
aufgehoben.*



*Liebe zum Detail:
Die Innenseite des
Handschiebfach-
Verschlusses dient bei
Bedarf als Getränke-
halter. (Nicht in Ver-
bindung mit Klima-
anlage.)*

SICHERHEIT IN ÜBERLEBENS-GRÖSSE.

In puncto Insassenschutz fährt der Tigra mit gutem Beispiel voraus. So hat er serienmäßig ein intelligentes System modernster Sicherheitstechnologie an Bord. Tausendfach getestet und perfekt auf das Fahrzeug abgestimmt.

Alle Komponenten sind jederzeit blitzschnell reaktionsbereit:

- Opel Full Size Airbag für Fahrer und Beifahrer mit integriertem Check-System, das die Funktionsbereitschaft permanent überprüft
- computerberechnete Knautschzonen vorn und hinten
- Sicherheitslenksäule, die nicht in den Fahrgastraum eindringen kann
- Doppelstahlrohr-Verstärkungen in den Seitentüren, die bei einem

- Aufprall wie Leitplanken wirken
- Opel Aktivgurt-System mit höhenstellbaren Sicherheitsgurten und Gurtstraffern vorn sowie Sitzrampen



Wirken bei einem seitlichen Aufprall wie Leitplanken: Doppelstahlrohr-Verstärkungen in den Seitentüren. Serienmäßig in jedem Opel Pkw – natürlich auch im Tigra.

- serienmäßig beim Tigra 1.6, Sonderausstattung in der 1.4-Version: das elektronisch gesteuerte Anti-Blockier-System (ABS). Für perfekte Spurtreue bei jedem Brems- und Lenkmanöver

Sie sehen: Man könnte sich auch aus reinen Vernunftgründen für den Tigra entscheiden – aber wer möchte das schon ...



Seine Größe macht ihn so sicher: der Opel Full Size Airbag mit 67 Liter Volumen auf der Fahrerseite und 100 Liter auf der Beifahrerseite.



Das ganze Verkehrsgeschehen im Blick. Weitwinkel-Spiegeleinsatz mit asphärischem Spiegelglas.

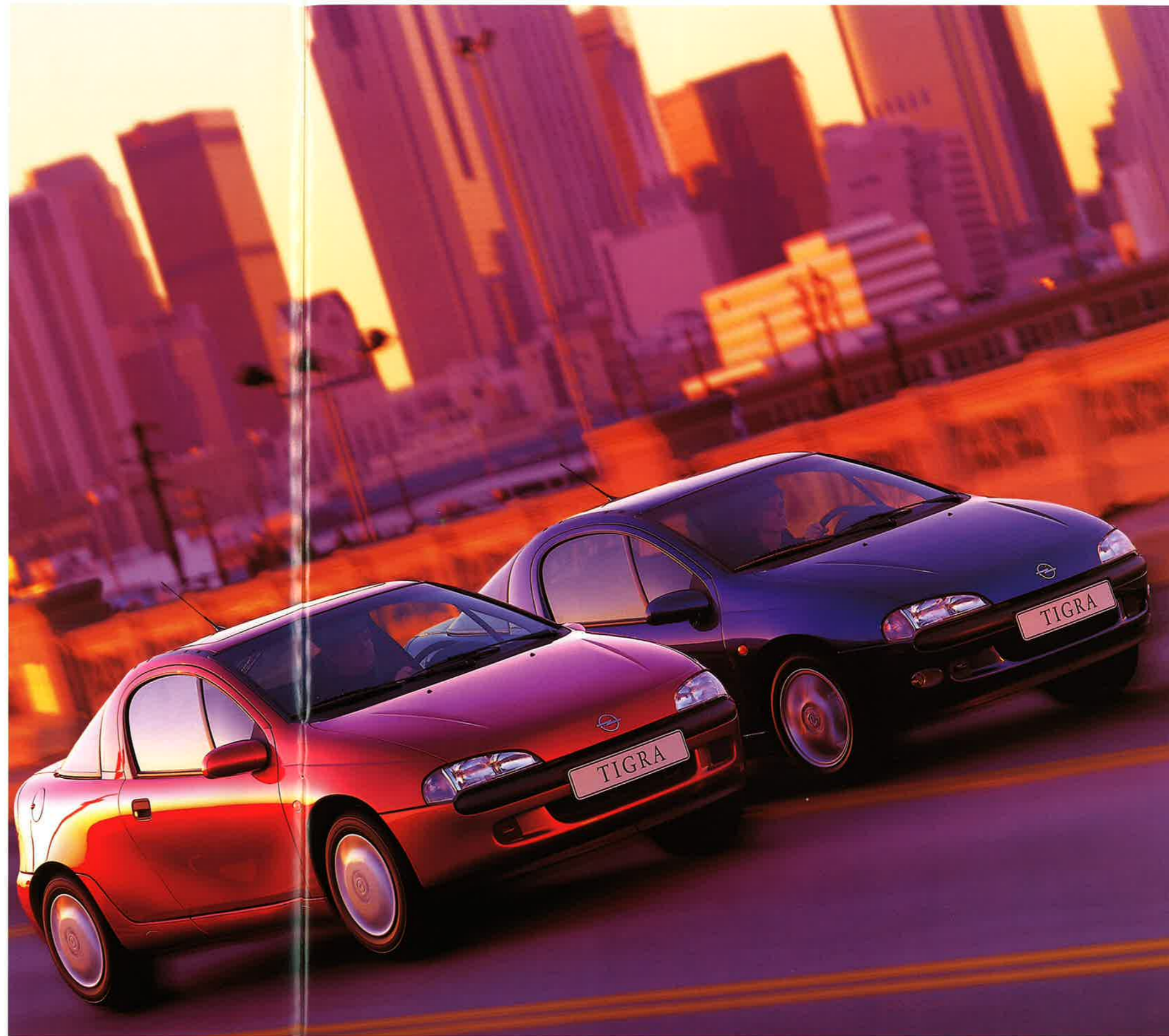

DIEBSTAHLSCHUTZ AUF HÖCHSTEM NIVEAU.



Mit dem Opel Tigra ist Ihnen ungetrübter Fahrspaß sicher. Und er bleibt es auch – garantiert durch ein umfassendes Diebstahlschutz-System, bestehend aus:

- elektronischer Wegfahrsperrneuester Generation.
 - Deaktivierung des Motor-managements
- Zentralverriegelung (Sonderausstattung) Verriegelung plus mechanische Versperrung (Dead Lock) von:
 - Türen
 - Heckklappe
 - Tankdeckel
- ▼ Diebstahlwarnanlage (Sonderausstattung nur für 1.6 16V) Ultraschallsensor-Überwachung von:
 - Türen
 - Haube
 - Innenraum
 - Radio

Die Opel Wegfahrsperrschärft sich durch das Ausschalten der Zündung sofort und vollautomatisch. Durch einen Eingriff in die Motorelektronik erfüllt die Opel Wegfahrsperrder 3. Generation die Anforderungen der Versicherer. Die



Deaktivierung erfolgt durch das Einschalten der Zündung und erfordert daher keinen zusätzlichen Handgriff. Sicherheitsschlösser mit Freilauf-Schließzylinder in den Türen bieten weiteren Diebstahlschutz.

MEHR POWER, WENIGER DURST:
DIE ECOTEC-MOTOREN.



Das starke Aufsehen, das der TIGRA von allen Seiten erregt, geht natürlich unter der Motorhaube weiter. Dort sorgen die hochentwickelten ECOTEC-Triebwerke (wahlweise 1.4 oder 1.6 Liter) für temperamentvolle Elastizität und dynamische Kraftentfaltung. In jedem Drehzahlbereich, in jedem Fahraugenblick. Und das bei einem Kraftstoffverbrauch, der bis zu 20% unter

dem vergleichbarer Automobile liegt. Wem also der Spaß an der Leistung nicht genügt, dem bietet der TIGRA einen weiteren Aktivposten: die dauerhafte Freude an der Wirtschaftlichkeit. Diese hat logischerweise auch ihre umweltfreundliche Dimension. Denn wo

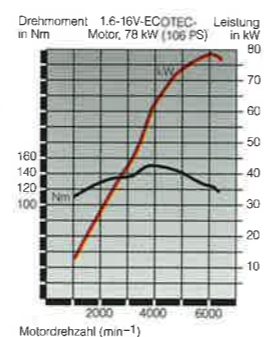
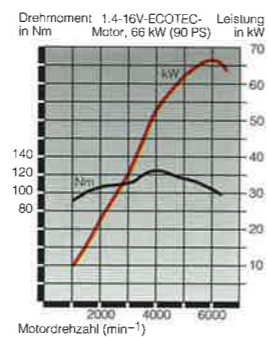

weniger Kraftstoff verbraucht wird, ist auch die Schadstoffemission geringer. Das ist die Konsequenz aus hocheffizienter 4-Ventil-



Technik und dem intelligenten, elektronischen Motormanagement. Ein Ergebnis, über das alle froh sein können: Sie, Ihr Geldbeutel, wir und die Umwelt.

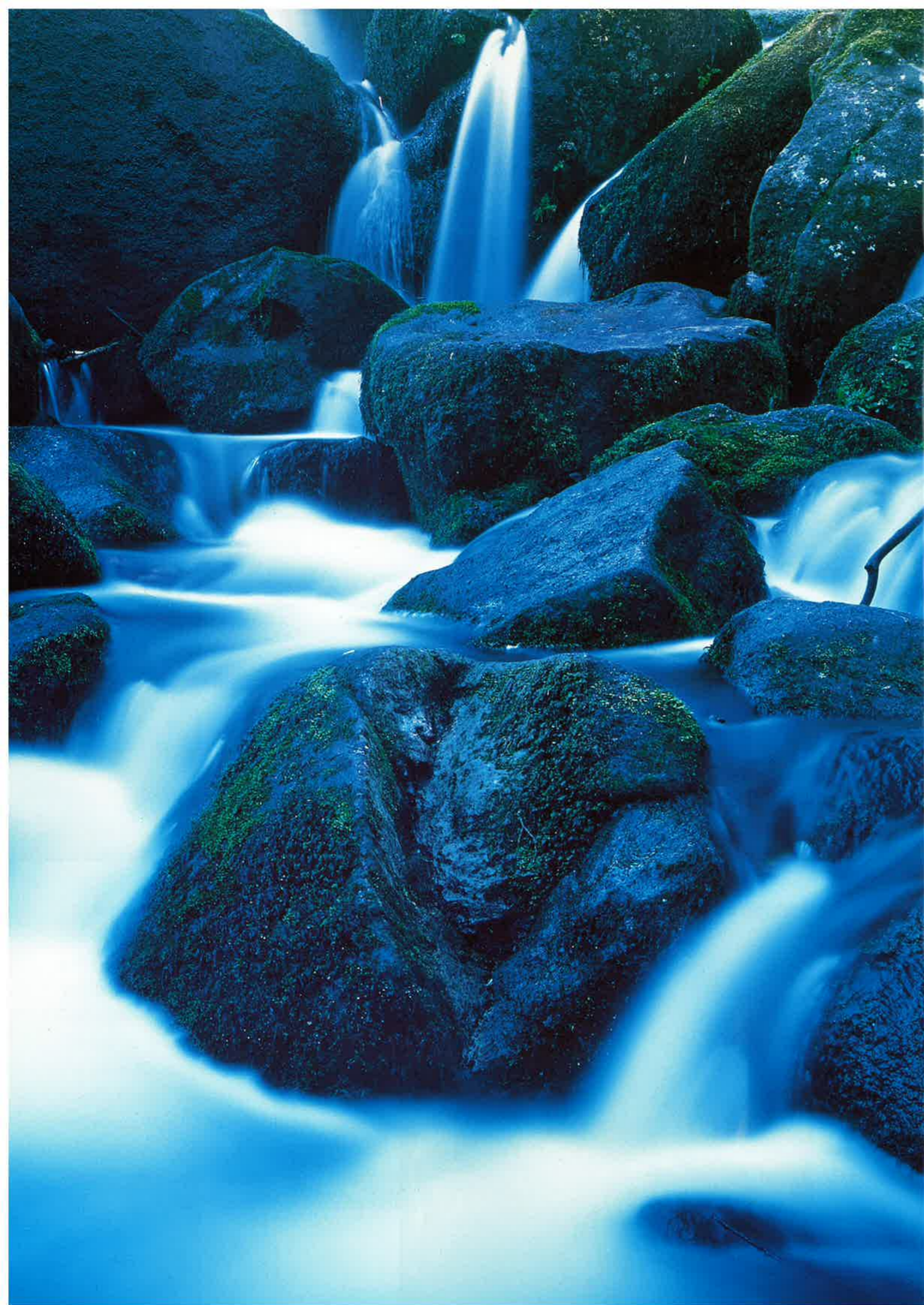

DAS EINZIGARTIGE OPEL UMWELT-KONZEPT.

Neues Denken ist bei Opel alt. Schon früh wurde die Schonung der Umwelt und der natürlichen Rohstoffe als zentrales Anliegen in der Unternehmens-Philosophie verankert. Kontinuierliche Verbesserung der Umweltverträglichkeit unserer Fahrzeuge und unserer Fertigungsprozesse ist die Konsequenz daraus.

UMWELTFREUNDLICHE TECHNOLOGIEN.

- Geregelter Drei-Wege-Katalysator serienmäßig in allen Modellen.
- Innovative Motorentechnik: optimales Drehmoment, niedriger Kraftstoffverbrauch, drastische Reduzierung der Schadstoffemission. Neuestes Beispiel: die ECOTEC-Generation.
- Opel Automatik: wirtschaftliche, elektronisch gesteuerte 4-Stufen-Automatik mit 3 Fahrprogrammen.

MINIMIERUNG UMWELT-BELASTENDER MATERIALIEN IN DER PRODUKTION.

- Opel Wasserlack-Technologie: Reduzierung des Lösemittelgehalts auf 5 % bei Grundlacken und 12 % bei Metallic-Basislacken.
- Reduzierung des Cadmium-Gehalts in allen Bauteilen auf ein Minimum – nur noch Spuren sind zulässig.
- Asbest in Brems- und Kupplungsbelägen wurde durch umweltverträgliche Materialien ersetzt; auch Motor- und Auspuffdichtungen sind asbestfrei.
- Verzicht auf FCKW-haltige Treibmittel bei der Herstellung von Schaummaterialien für Sitze, Armaturentafeln, Polsterstoffe und Formhimmel. Auch in den Klimaanlage fast all unserer Modelle wurde das FCKW-haltige Kältemittel durch ein FCKW-freies ersetzt.

KONSEQUENTE RECYCLINGSTRATEGIE.

- Alle Verkleidungsteile sind aus recycelfähigem Material hergestellt.
- Reduzierung der Material-Vielfalt, um das Sortieren für die Wiederverwertung zu erleichtern.
- Kennzeichnung nahezu aller Kunststoffteile mit international genormten Material-Kürzeln: ermöglicht sortenspezifische Wiederaufbereitung.

ZUKUNFTSAUFGABE „VERKEHRSMANAGEMENT“.

Die Initiativen von Opel gehen weit über rein fahrzeugtechnische Innovationen hinaus. Opel Ingenieure arbeiten an der Entwicklung und Realisierung von modernen Kommunikations- und Leitsystemen, die den Straßenverkehr der Zukunft sicherer und umweltfreundlicher machen.

TEMPERAMENT: TIGRA 1.4 16V.

Wählen Sie aus zwei Motorisierungsvarianten. Den temperamentvollen Tigra 1.4 16V ECOTEC mit 66 kW (90 PS) oder den dynamischen Tigra 1.6 16V ECOTEC mit satten 78 kW (106 PS). Schon die 1.4-Liter-Version bringt alles mit, was man für aktiven Fahrspaß braucht:

- Opel Full Size Airbag für Fahrer und Beifahrer
- Servolenkung
- höhenstellbaren Fahrersitz
- elektrische Fensterheber
- Drehzahlmesser
- Reinluft-Filter-System mit Umluftschalter und Pollenfilter
- Triple-Info-Display für Uhrzeit-, Datum-, Radiofrequenz- und Temperaturanzeige
- Stereo-Cassetten-Radio Blaupunkt „CAR 300“



Digitale Anzeige von Uhrzeit, Datum bzw. Radiofrequenz und Außentemperatur.



Tigra – da ist Musik drin. Und das serienmäßig. Mit dem Stereo-Cassetten-Radio Blaupunkt „CAR 300“.



Der Tigra paßt sich dem Fahrer an – nicht umgekehrt. Die Sitzhöhen-einstellung auf der Fahrerseite gehört zur Serienausstattung.



DYNAMIK: TIGRA 1.6 16V.

Damit Sie die Power des Tigra 1.6 16V auch beim Bremsen sicher beherrschen, ist er serienmäßig mit elektronischem ABS ausgerüstet.



Nebelscheinwerfer sorgen für den vollen Durchblick – auch bei ungünstiger Witterung. Und sie unterstreichen die aufregende Optik des Tigra 1.6.



Noch mehr serienmäßige Attraktionen bietet der Tigra 1.6 16V ECOTEC. Zusätzlich zur Basisausstattung:

- ABS
- Lederlenkrad
- Nebelscheinwerfer
- Leichtmetallräder 6J x 15 mit Reifen 185/55 R 15-81H

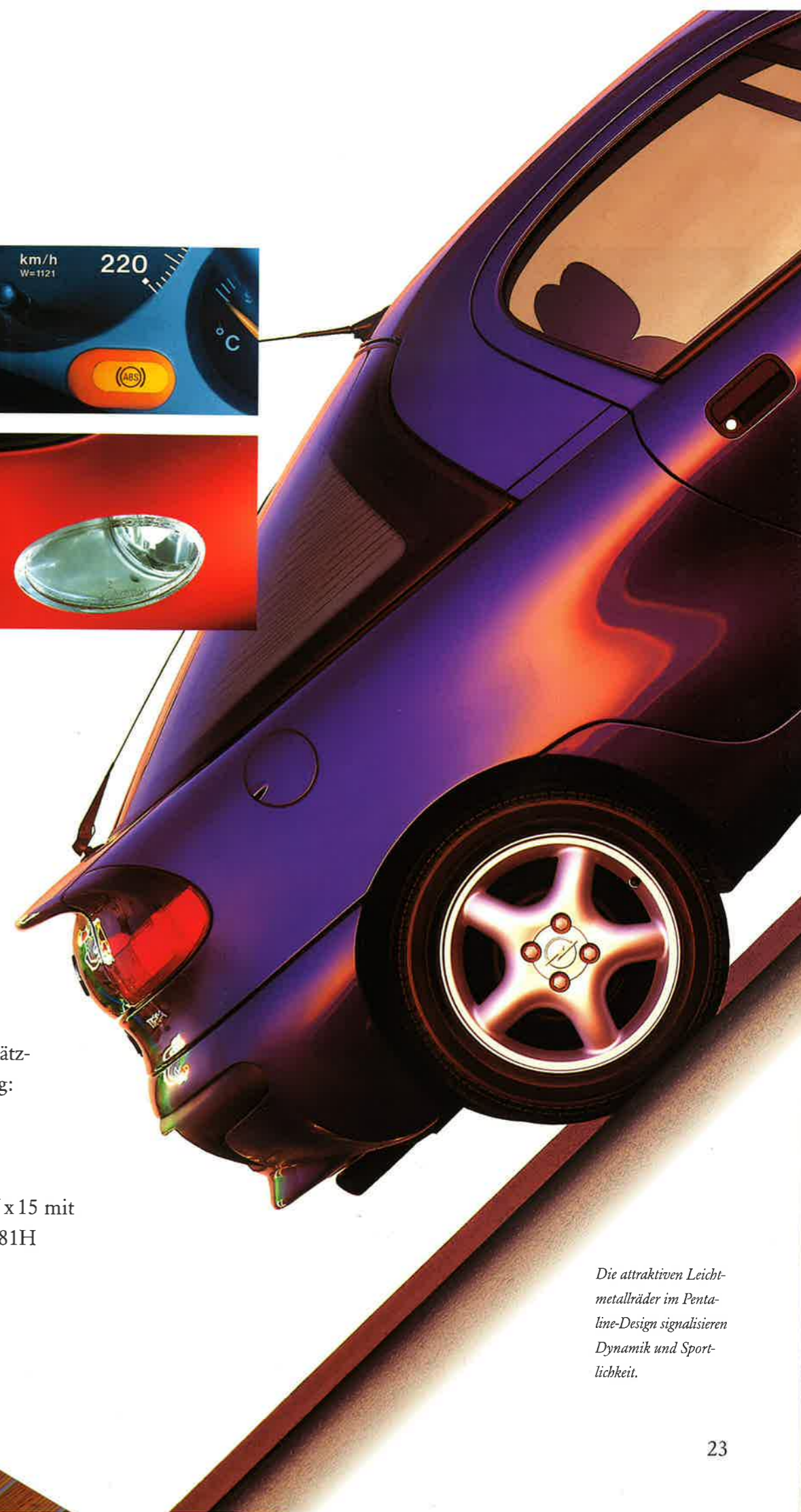

Die attraktiven Leichtmetallräder im Pentaline-Design signalisieren Dynamik und Sportlichkeit.

SO WIRD DER SPASS PERFEKT.

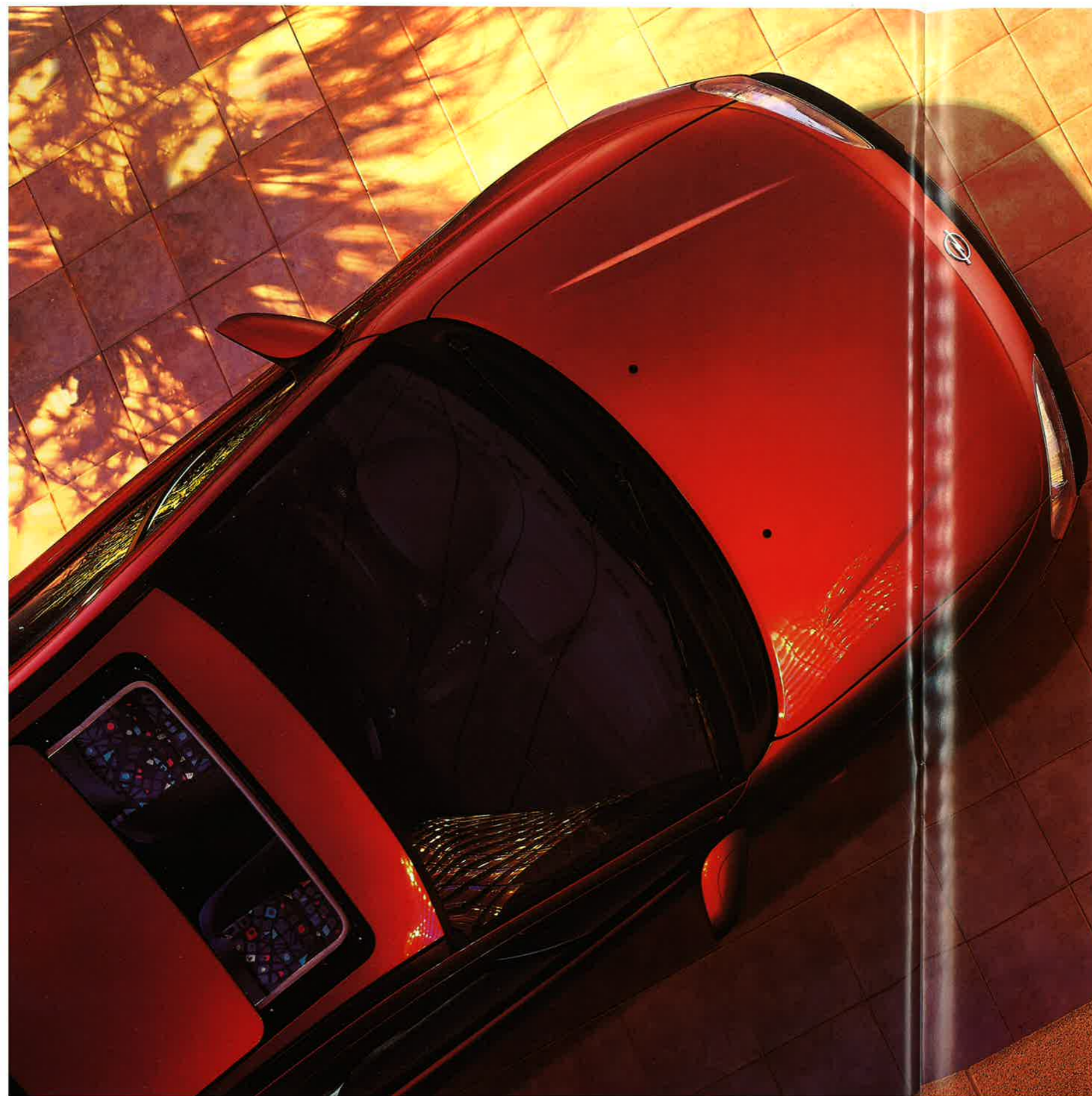

Passend zum anspruchsvollen Stil des Tigra ist auch das Angebot an Sonderausstattungen. Es umfaßt:

- ⊙ 4-Gang-Automatik mit drei Fahrprogrammen (Winter, Normal, Sport), nur für 1.4-16V-Motor
- ⊙ ABS (Serie bei 1.6 16V)
- ⊙ FCKW-freie Klimaanlage
- ⊙ Zentralverriegelung
- ⊙ Diebstahlwarnanlage (nur für 1.6 16V)
- ⊙ Schiebe-/Hebedach, elektrisch, spoilerartig öffnend (in Verbindung mit Sitzhöhen-einstellung Beifahrerseite)
- ⊙ Stereo-Cassetten-Radio Philips „CAR 400“
- ⊙ Stereo-Radio-CD-Player Delco „CDR 500“
- ⊙ Telefoneinbau-Vorrüstung für D-Netz-Handies
- ⊙ Stereo-Cassetten-Radio Philips CCR 600 mit Vorrüstung für CD-Wechsler

„Optik-Paket“ (1.6 16V Serienausstattung):

- ⊙ Lederlenkrad
- ⊙ Nebelscheinwerfer vorn
- ⊙ Leichtmetallräder 6 J x 15 mit Bereifung 185/55 R 15

Der Spaß für heiße Tage: Schiebe-/Hebedach als Sonderausstattung gegen Mehrpreis.



Die Synthese von Sportlichkeit und Komfort: Der Tigra 1.4 16V ECOTEC ist auch mit Viergang-Automatik lieferbar.



Digitaler Sound für Anspruchsvolle – mit dem Stereo-Radio-CD-Player Delco „CDR 500“.



Durch verschiedene Zubehörsätze läßt sich der Basis-Dachträger zum Fahrradträger, Ski- oder Surfboardträger ausbauen.



Große Sicherheit für kleine Passagiere. Der Kindersitz – exakt passend für den Rücksitz des Tigra.



OPEL  LINE
Dieses Markenzeichen steht für Top-Produkte, mit denen Sie Ihrem Tigra Ihre ganz persönliche Note im Hinblick auf besonderes Fahrzeugstyling und Komfort geben können: Leichtmetallräder im OPEL i LINE-Design.

AUSSTATTUNGEN.

Technik	1.4 16V ECOTEC	1.6 16V ECOTEC
Anti-Blockier-System (ABS), elektronisch geregelt	○	●
5-Gang-Sportgetriebe	●	●
Gasdruckstoßdämpfer vorn und hinten	●	●
Opel Full Size Airbag für Fahrer und Beifahrer	●	●
Servolenkung	●	●
Sicherheitsschlösser	●	●
Warnsummer für eingeschaltete Scheinwerfer	●	●
Wegfahrsperr, elektronisch	●	●
Innenausstattung		
Ablagefach unter Beifahrersitz*, Tasche an Beifahrersitzlehne	●	●
Aktivgurt-System: 3-Punkt-Automatikgurte vorn und hinten, höheneinstellbar vorn, Gurtschloßstraffer vorn	●	●
Beleuchtung für Gepäckraum	●	●
Drehzahlmesser	●	●
Fahrersitz, höheneinstellbar	●	●
Fensterheber, elektrisch	●	●
Handschuhfach mit Klappe	●	●
Lederlenkradkranz	○	●
Make-up-Spiegel, Fahrer- und Beifahrerseite	●	●
Radio „CAR 300“, Blaupunkt: Stereo-Cassetten-Radiogerät mit schnellem Cassettenvor-/rücklauf, 4x7 W (DIN), UKW/MW/LW, Verkehrsfunk (erweitertes RDS-EON), Klangregler, Balance-Regler, Überblendregler, Sendersuchlauf in zwei Richtungen, Stationstasten, Autostore, 6 Lautsprecher, regelbare Beleuchtungsstärke, Diebstahlcodierung, blinkende Leuchtdiode als Diebstahlschutz	●	●
Reinluft-Filter-System mit Pollenfilter und Umluftschaltung	●	●
Rücksitzlehne, umklappbar, mit separater Durchlademöglichkeit zwischen den Sitzen	●	●
Sitzhöheneinstellung, Fahrerseite	●	●
Sportsitze vorn	●	●
Triple-Info-Display für Uhrzeit-, Datum-, Radiofrequenz- und Temperaturanzeige	●	●
Außenausstattung		
Außenspiegel, Fahrer- und Beifahrerseite, von innen einstellbar, Fahrerseite asphärisch geformt	●	●
Dachantenne mit elektronischem Verstärker und integrierter Waschdüse hinten	●	●
Nebelschlußleuchte und 2 Rückfahrcheinwerfer	●	●
Nebelscheinwerfer, Halogen	○	●
Stahlräder 5 1/2 J x 14 mit ganzflächigen Abdeckungen mit Bereifung 175/65 R 14-82 H	●	-
Leichtmetallräder 6J x 15 im Pentaline-Design mit Bereifung 185/55 R 15-81 H	○	●
Rundumschutz-System	●	●
Sportauspuff	●	●
Stoßfänger vorn und hinten in Wagenfarbe	●	●
Wärmeschutzverglasung, grün getönt, Frontscheibe mit Bandfilter	●	●
Wisch-/Waschanlage mit Intervallschaltung für Front- und Heckscheibenwischer	●	●

● = Serienausstattung ○ = Sonderausstattung - = nicht lieferbar
* = nicht in Verbindung mit Schiebe-/Hebedach



TECHNISCHE EINZELHEITEN.

Motoren	1.4 16V ECOTEC mit Katalysator	1.6 16V ECOTEC mit Katalysator
Anzahl der Zylinder	4	4
Bohrung in mm	77.6	79.0
Hub in mm	73.4	81.5
Hubraum in cm ³	1389	1598
Max. Leistung in kW (PS) bei min ⁻¹	66 (90)	78 (106)
Drehmoment in Nm bei min ⁻¹	6000	6000
	125	148
Verdichtung	4000	4000
	10.5	10.5
Achsübersetzung		
5-Gang-Sportgetriebe/Automatik	3.74/4.12	3.74/-
Elektrische Ausrüstung		
Batteriespannung	12 Volt	12 Volt
Batteriekapazität	44 Ah	44 Ah
Drehstromlichtmaschine	70 A	70 A
Getriebe serienmäßig	5-Gang-Sportgetriebe	5-Gang-Sportgetriebe
Kraftstoffverbrauch nach 80/1268 EWG in l/100 km, 5-Gang-Sportgetriebe/Automatik	Super bleifrei	Super bleifrei
im Stadtverkehr	8.7/9.7	8.7/-
bei 90 km/h	5.0/5.1	5.1/-
bei 120 km/h	6.6/6.5	6.6/-
Kraftstoffverbrauch nach 93/116 EWG in l/100 km, 5-Gang-Sportgetriebe/Automatik		
Innerstädtisch	10,5/11,5	10,8/-
Außerstädtisch	5,5/6,5	5,8/-
Gesamtverbrauch	7,3/8,3	7,6/-
CO₂-Emission (g/km)	173/197	180/-
Höchstgeschwindigkeit in km/h		
5-Gang-Sportgetriebe/Automatik	190/182	203/-
Beschleunigung von 0 auf 100 km/h in s		
5-Gang-Sportgetriebe/Automatik	11.5/14.0	10.5/-
Steigfähigkeit max. in %		
5-Gang-Sportgetriebe/Automatik	55.0/44.0	>60/-
Wagenabmessungen in mm		
Länge	3922	3922
Breite/inkl. Außenspiegel	1604/1812	1604/1812
Höhe	1340	1340
Gepäckrauminhalt in l ECIE-Meßmethode		
bis Sitzrücken-Oberkante	215	215
bei umgeklappter Rückbank	425	425
Gewichte und Achslasten in kg Grundmodelle (mit Fahrer)		
Leergewicht	1055	1075
Zulässiges Gesamtgewicht	1330	1350
Zulässige Vorderachslast	740	750
Zulässige Hinterachslast	650	650
Zuladung	275	275
Zulässige Dachlast ¹	65	65
Kraftstofftank-Füllmenge in l	46	46
Fahrgestell in mm		
Radstand	2429	2429
Spurweite vorn	1387	1387
Spurweite hinten	1388	1388
Wendekreis in m	10.60	10.60
Reifen und Reifengrößen		
Tigra 1.4 16V	Stahlgürtelreifen 175/65 R 14 auf Rädern 5 1/2 J x 14	
Tigra 1.6 16V	Stahlgürtelreifen 185/55 R 15 auf Leichtmetallrädern 6 J x 15	

¹ Unter Berücksichtigung des zulässigen Gesamtgewichts. Aus Sicherheitsgründen wird empfohlen, mit Dachlast nicht schneller als 120 km/h zu fahren. Sonderausstattungen können das Leergewicht und in manchen Fällen auch das zulässige Gesamtgewicht erhöhen. Sie können folglich den Kraftstoffverbrauch erhöhen und die angegebene Höchstgeschwindigkeit vermindern.

Alle Maße in mm

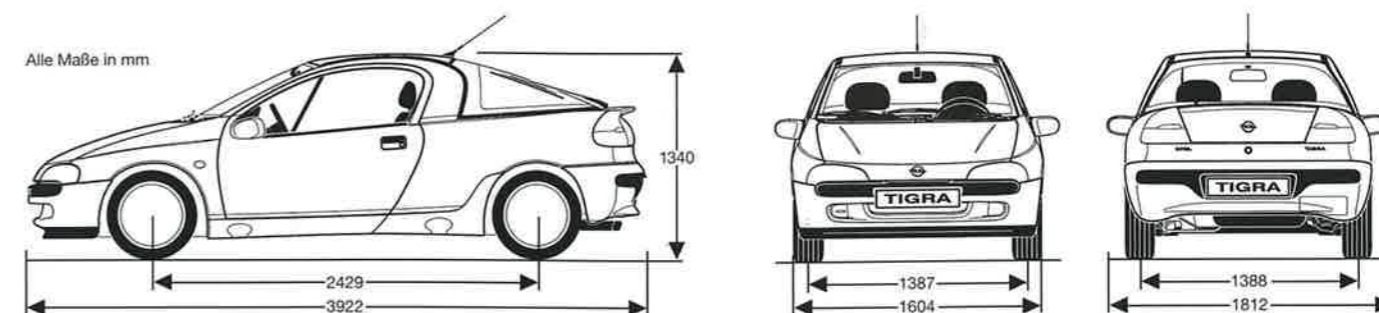

ABS: Elektronisch geregeltes Anti-Blockier-System. Verhindert das Blockieren der Räder, das Fahrzeug bleibt auch bei Vollbremsung lenkbar.

AGR: Elektronisch gesteuerte Abgasrückführung. Je nach Betriebszustand werden bis zu 15 % der Abgase ein zweites Mal der Verbrennung zugeführt. Durch AGR werden Kraftstoffverbrauch und Schadstoffausstoß gesenkt.

AIR: Air Injection Reactor. Beim Kaltstart wird durch ein elektrisches Gebläse Frischluft in den Bereich der Auslaßventile befördert. Dadurch werden überschüssige Kohlenwasserstoff-Anteile verbrannt. Außerdem erhöht AIR sofort die Temperatur der Abgase, so daß der Katalysator schneller wirksam wird.

Aktivgurt-System: Bestandteil des Tigma-Systems zum Insassenschutz: höhenstellbare Automatikgurte mit Gurtstraffer vorn und Automatikgurte im Fond.

Automatik-Getriebe: Das elektronisch geregelte Automatik-Getriebe des Tigma (Sonderausstattung mit 1.4-16V-ECOTEC-Motor) verfügt über vier Fahrstufen und drei Fahrprogramme: Economy-, Sport- und Winterprogramm. Damit läßt sich eine besonders wirtschaftliche oder eine besonders sportliche Fahrweise wählen, außerdem ein spezielles Anfahrverhalten im Winter.

Crash-Sensoren: Der Tigma verfügt über mehrere Crash-Sensoren, die im Falle einer Kollision wichtige Sicherheitsaufgaben haben: den Sensor zum Auslösen des Airbag-Systems, Sensoren in den Gurt-schloßstraffern und einen separaten Sensor, der die Zentralverriegelung öffnet.

Diebstahlwarnanlage: Sonderausstattung mit 1.6-16V-ECOTEC-Motor. Überwachung des Fahrzeugs über Ultraschallsensoren im Innenraum und Kontakte in allen Türen, Motorhaube, Kofferraum und Radio.

ECOTEC-Motoren: Neue Generation besonders sparsamer und schadstoffarmer Opel Triebwerke. Technische Merkmale: 4-Ventil-Technik, Anpassung an die Kraftstoffqualität, elektronisch geregelte Abgasrückführung → AGR und → AIR-Frischlufteinblasung.

Einklemmschutz: Sicherheitselektronik an den elektrisch betätigten Fenstern des Tigma. Erkennt selbständig Hindernisse beim Schließen und schützt vor Verletzungsgefahr bei unsachgemäßer Bedienung, z.B. durch spielende Kinder.

Elektronisches Motormanagement: Alle Tigma-Motoren verfügen über ein elektronisches Motormanagement, das alle Motorfunktionen mit äußerster Präzision steuert. Hohe Leistungsausbeute, niedriger Verbrauch und optimale Funktion des



Katalysators sind nur mit dieser Technik erzielbar.

Full Size Airbag: Der serienmäßige Opel Full Size Airbag hat mit 67 l (Fahrerseite) bzw. 100 l (Beifahrerseite) ein besonders großes Volumen. Zusammen decken beide Airbags die Instrumententafel vollständig ab. Sie sind integrierter Bestandteil des Tigma-Systems zum Insassenschutz.

Gasdruck-Stoßdämpfer: Alle Tigma sind serienmäßig mit Gasdruck-Stoßdämpfern ausgerüstet. Neben Vorteilen in der aktiven Sicherheit bieten diese vor allen Dingen einen besseren Fahrkomfort.

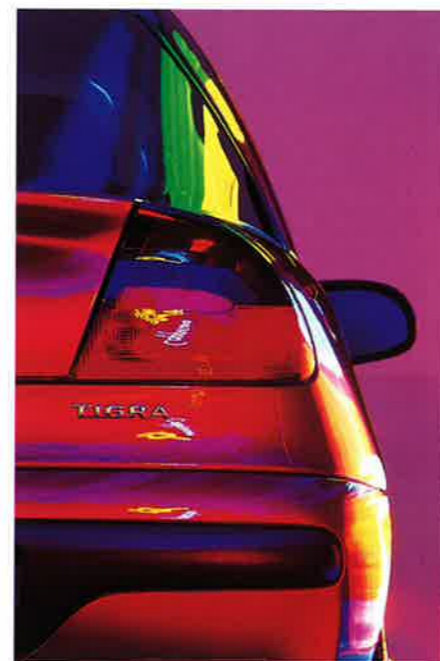

LET: Low End Torque. Konstruktionsprinzip bei allen Opel Benzinmotoren. Hohes Drehmoment schon bei niedrigen Touren sorgt für gute Elastizität und ermöglicht zügiges Beschleunigen ohne Herunterschalten. LET-Motoren sind außerdem besonders benzinsparend.

Reinluft-Filter-System: Belüftungssystem mit einem elektrostatisch aufgeladenen Feinfilter, der Staubteilchen und Mikropartikel, z.B. auch Pollen, aus der Außenluft fernhält. Bestandteil des Systems ist außerdem die Umluft-Schaltung,

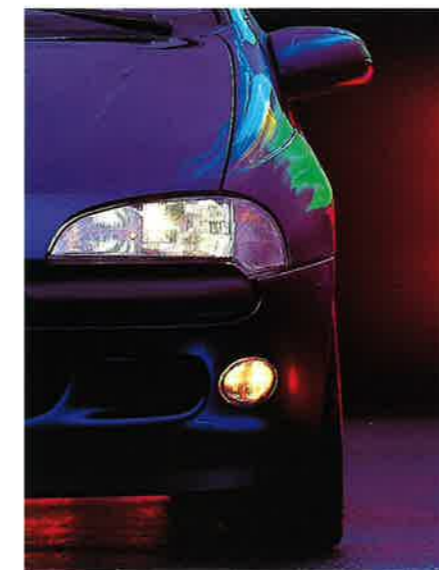

durch die – z.B. bei Geruchsbelästigung – Außenluft gänzlich ausgeschlossen werden kann.

Rundumschutz-System: Passive Sicherheitstechnik des neuen Tigma mit hochfester Fahrgastzelle, Stahlrohrverstärkungen in den Seitentüren und computerberechneten Verfor-

mungszonen vorn und hinten.

Sicherheitsschlösser: mit Freilauf-Schließzylinder in den Türen als zusätzlicher Diebstahlschutz.

Tech 1: Diagnosegerät der Opel Werkstätten, mit dem wichtige Funktionen schnell und kostengünstig überprüft werden können. Die meisten beim Tigma eingesetzten elektronischen Systeme – z.B. Motorsteuerung, Fensterheber, Automatik, Zentralverriegelung, Airbag-System etc. – sind eigendiagnosefähig und zeigen über Tech 1 auch Fehler an, die nur einmalig aufgetreten sind.

Triple-Info-Display: Serienmäßiges Display zur digitalen Anzeige von Uhrzeit, Datum bzw. Radiofrequenz und Außentemperatur.

Wegfahrsperrung, elektronisch: Die serienmäßige Opel Wegfahrsperrung schärft sich durch das Ausschalten der Zündung sofort und vollautomatisch. Durch einen Eingriff in die Motorelektronik erfüllt die Opel Wegfahrsperrung der 3. Generation die Anforderungen der Versicherer. Die Deaktivierung erfolgt bei Annäherung des Schlüssels an das Zündschloß und erfordert damit keinen zusätzlichen Handgriff.

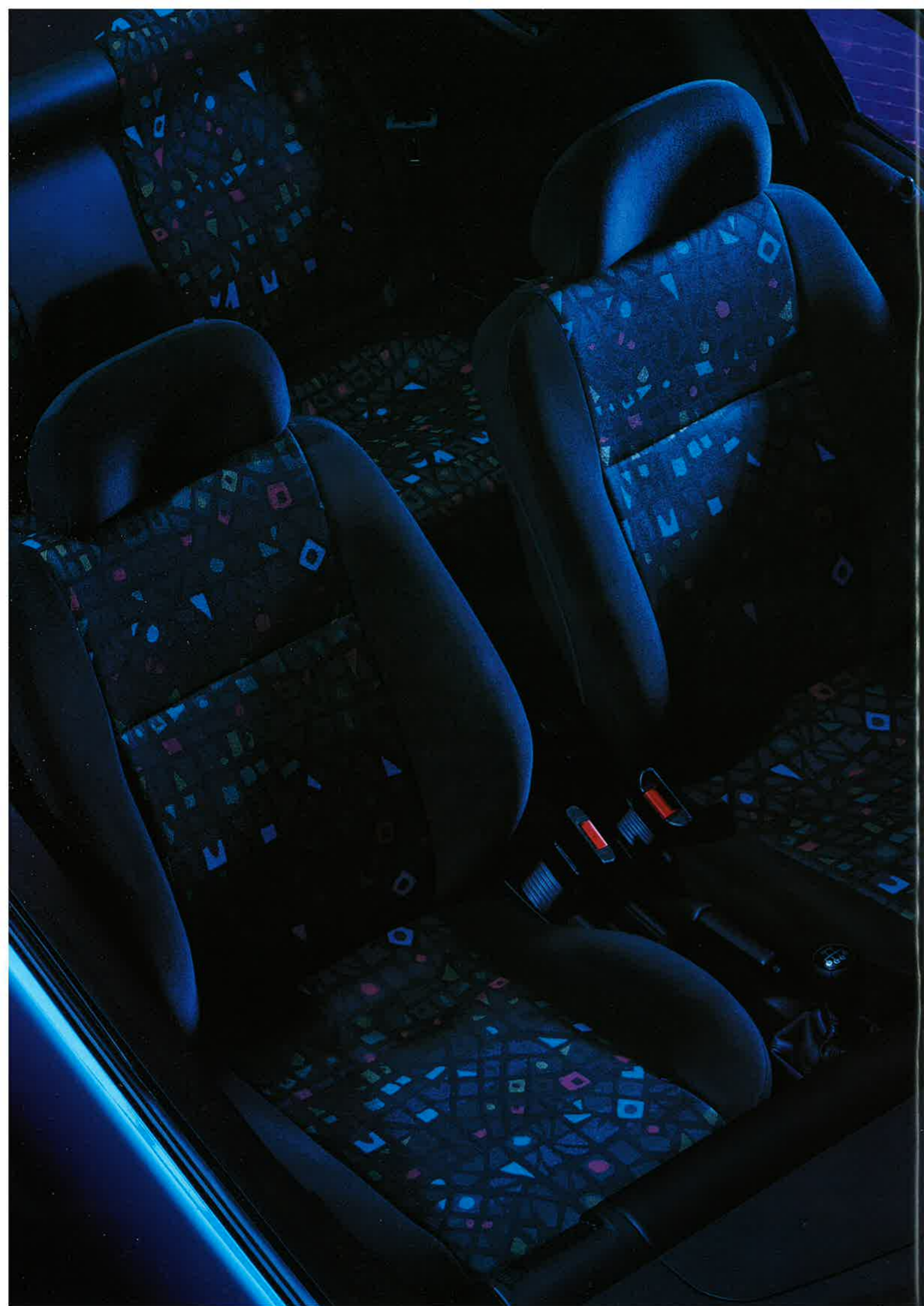

FARBEN UND POLSTER.

LACKIERUNG



Ananasgelb

BRILLANT-LACKIERUNG¹



Magmarot

ZWEI-SCHICHT-METALLIC- UND -MINERAL-EFFEKT-LACKIERUNGEN¹



Starsilber

ZWEI-SCHICHT-UNI-LACKIERUNG¹



Schwarz



Polarmeerblau



Ardenblau



Brokatgelb



Rio Verdegrün

¹ Gegen Mehrpreis



Opel erfüllt zusätzlich zu den strengen hauseigenen Qualitätsmaßstäben auch die Richtlinien der internationalen Norm ISO 9001 in Design, Entwicklung, Produktion und Service.

Doch Qualität heißt bei Opel weit mehr als die Produktion und Lieferung technisch erstklassiger Fahrzeuge. Mit umfassenden Serviceleistungen rund um jeden Opel garantieren wir unseren Kundinnen und Kunden auch nach der Lieferung unseren hohen Qualitätsstandard.

FINANZIERUNGSANGEBOTE.

Die Opel Bank bietet Ihnen auf Basis interessanter Finanzierungsangebote Ihre Finanzierung nach Maß. Und dieses Maß legen Sie bei Ihrem Auto ganz allein fest – nach Ihren persönlichen Anforderungen. Fragen Sie Ihren Opel Händler.

LEASINGANGEBOTE.

Z. B. über Opel Leasing können Sie Ihren Opel auch leasen. Leasing paßt sich Ihren finanziellen Bedürfnissen und Möglichkeiten an, denn z. B. nach einer Mietsonderzahlung zahlen Sie nur noch für die Nutzung Ihres Fahrzeuges – mit niedrigen Monatsraten während der Vertragszeit. Damit bleiben Sie finanziell flexibel. Ihr Opel Händler berät Sie gerne.

VERSICHERUNGSSERVICE.

Der Opel Händler-Versicherungsdienst (OVD) rundet das Opel Leistungspaket ab. Wir bieten dem Opel Kunden alle Versicherungen rund um das Auto an. Außerdem regeln wir Versicherungsfälle schnell und bequem. Damit Sie rund um die Uhr sorglos fahren können. Im In- und Ausland.

NEUWAGENGARANTIE.

1 Jahr Opel Neuwagengarantie. Diese Garantie gilt für alle Opel Neufahrzeuge für 12 Monate ab Erstzulassungsdatum bzw. ab Lieferung durch den Vertragshändler – ohne Kilometerbegrenzung.

MAJOR GUARD.

Mit dieser 2jährigen Reparaturkosten-Versicherung verlängern Sie die Garantie

für Ihren Neuwagen auf insgesamt 3 Jahre. Fragen Sie Ihren Opel Händler.

OPEL ASSISTANCE.

Die kostenlose Mobilitäts-Garantie für alle Opel Neufahrzeuge im ersten Jahr. Wo immer Sie unterwegs sind, die Opel Assistance hilft Ihnen weiter. In über 30 europäischen Ländern – rund um die Uhr. Mit starken Leistungen wie Pannenhilfe, Abschleppdienst, Mietwagen-Service, Hotelunterbringung oder der Organisation Ihrer Weiterreise per Bahn oder Flugzeug. Und noch ein zusätzliches Opel Plus: Falls Sie diese Leistungen nicht mehr missen möchten, gibt's eine kostengünstige Verlängerung der Opel Assistance für das zweite und dritte Jahr. Außerdem auf Wunsch: Opel Assistance Premium, das Extra-Schutz-Paket zum attraktiven Preis mit noch weiter reichenden Leistungen. Falls Sie mehr über die Mobilitäts-Garantie für Opel Neufahrzeuge wissen möchten, Ihr freundlicher Opel Händler informiert Sie gern!

OPEL RENT MIETWAGENSERVICE.

Opel rent erhält Ihre Mobilität, wenn Ihr Fahrzeug, bedingt durch einen Werkstattaufenthalt, einmal ausfallen sollte. Ebenso können Sie zu günstigen Mietpreisen Ihren Wunsch Opel in Ruhe testen. Fragen Sie Ihren Opel Händler.

6 JAHRE GARANTIE GEGEN DURCHROSTUNG.

Opel gibt Ihnen die sichere Langzeitgarantie gegen Durchrostung. Voraussetzung: Sie lassen Ihren Wagen gemäß Inspektionsscheckheft warten und alle nötigen Inspektionen durchführen.

3 JAHRE GARANTIE FÜR OPEL STARTERBATTERIE.

Mit der 3-Jahres-Garantie für jede neue, aber auch jede später eingebaute Original Opel Batterie gibt es auch im dicksten Winter keine Probleme mehr.

1 JAHR OPEL GEWÄHRLEISTUNG FÜR ORIGINAL OPEL TEILE UND ZUBEHÖR.

Die Opel Vertragspartner geben Ihnen

für Original Opel Teile und Zubehör 1 Jahr Gewährleistung. Natürlich ohne Kilometerbegrenzung. Aus- und Einbau eingeschlossen, sofern er in einer Opel Vertragswerkstatt erfolgt.

TEILE- UND ZUBEHÖRSERVICE.

Alles, was Ihren Opel noch praktischer, komfortabler oder auch individueller macht, gibt es im Opel Shop bei Ihrem Opel Händler. Fragen Sie Ihren Opel Händler, er berät Sie gern.

EUROPAWEITER KUNDENSERVICE.

In ganz Europa stehen mehr als 7200 Opel Servicebetriebe bereit, um Sie individuell, fach- und termingerecht zu betreuen. Zu dem guten Service gehört auch, daß Ihnen bis ins Detail erklärt wird, was warum instand gesetzt und wie es in Rechnung gestellt wurde.

OPEL IN DEN NEUEN MEDIEN.

Sie können einen Opel aber auch Probefahren – am Bildschirm. Die Opel Tigra-CD-ROM macht es möglich. Eine wahrhaft interaktive Reise mit dem Tigra, die keine Frage offenläßt. Fahren Sie mit! Bestellen können Sie Ihre Tigra-CD-ROM (gegen DM 9,00 Schutzgebühr) bei: Adam Opel AG, Kennwort Tigra-CD-ROM, 47777 Krefeld.

Damit nicht genug, präsentiert sich Ihnen Opel jetzt auch im Internet. Seit dem 1.1.1996 finden Sie uns mit Wissenswerten nicht nur rund um das Auto, unter folgender Adresse: <http://www.opel.com>. Surfen Sie mit durchs Opel Universe.

OPEL PHONEWAY

Ihr Opel Händler bietet Ihnen nicht nur die modernsten mobilen Kommunikationseinrichtungen, sondern auch einen kompletten Qualitätsservice. Er ist Ihr Fachmann für alle Ansprüche an die mobilen Kommunikationssysteme. Ob Sie Ihr Mobiltelefon zusammen mit Ihrem neuen Wagen bestellen oder in das vorhandene Fahrzeug einbauen lassen, die Installation wird von gut geschulten Fachkräften mit speziell für Ihr Automobil entwickelten Einbaulösungen durchgeführt.